

ODTÜ BULMACA TOPLULUĞU

ÜNİVERSİTELER ARASI BULMACA TURNUVASI

Yarışmada Sorulacak Soru Türleri, Kuralları ve Örnekleri

Aşağıda turnuvada sorulacak olan soru türlerinin kuralları örnekleri ile birlikte verilmiştir. Yarışmada kullanılacak olan soru türlerinin hangi turda kaçar adet sorulacağına dair bilgi verilmiştir.

Yarışma esnasında turun başında soru kitapçığının yanı sıra verilecek olan cevap kağıtlarına çözülmüş soruların nasıl girileceğine dair örnekler mevcuttur. Sorulardan tam puan alınabilmesi adına her cevap isteminin doğru formatta ve doğru cevap ile doldurulmuş olması gerekmektedir.

Sudoku Turları:

- Sudoku Bireysel 1 – 30 dakika

Klasik Sudoku (10): $N \times N$ ızgara üzerinde 1’den N’ye kadar sayıları yerleştirin. Yerleştirilen sayılar, aynı satır, sütun ve kalın çizgilerle belirtilmiş olan bölgeler içerisinde tekrar edemezler.

Çözüm Giriş Şekli: İşaretlenen satırları soldan sağa, işaretlenen sütunları ise yukarıdan aşağıya doğru giriniz.

Verilen Örneğin Cevabı:

1A: 463125

1B: 256431

Örnek:

		2			
1			3		
	2			4	
1A →		3			5
1B →	2		4		
	1			5	

Çözüm:

6	3	2	5	1	4	
1	4	5	3	6	2	
5	2	1	6	4	3	
1A →	4	6	3	1	2	5
1B →	2	5	6	4	3	1
3	1	4	2	5	6	

- Sudoku Bireysel 2 – 20 Dakika

Palindrom Sudoku (2): Klasik Sudoku kuralları geçerlidir. Ayrıca, aynı çizgi üzerindeki sayılar okunuş yönü fark etmeksizin bir uçtan diğerine doğru okunduğunda aynı ifadeyi vermelidir.

Çözüm Giriş Şekli: İşaretlenen satırları soldan sağa, işaretlenen sütunları ise yukarıdan aşağıya doğru giriniz.

Verilen Örneğin Cevabı:

1A: 245613

1B: 512346

Örnek:

	1			2		
1A →						3
			4			
				4		
1B →	5					
			6			1

Çözüm:

	1	6	3	2	5	4
1A →	2	4	5	6	1	3
	3	5	4	1	6	2
	6	2	1	4	3	5
1B →	5	1	2	3	4	6
	4	3	6	5	2	1

Büyük Farklı Sudoku (German Whispers Sudoku) (2): Klasik Sudoku kuralları geçerlidir. Ayrıca, çizgi üzerinde yer alan sayılardan her birinin kendisinden hemen önceki veya sonraki sayı ile arasında en az 5 fark olması gerekmektedir.

Çözüm Giriş Şekli: İşaretlenen satırları soldan sağa, işaretlenen sütunları ise yukarıdan aşağıya doğru giriniz.

Verilen Örneğin Cevabı:

1A: 134526

1B: 526341

Örnek:

	2				
1A →		3	4		
				1	3
					5
1B →					

Çözüm:

	3	4	1	6	5	2
	2	6	5	4	1	3
1A →	1	3	4	5	2	6
	6	5	2	1	3	4
	4	1	3	2	6	5
1B →	5	2	6	3	4	1

Küçük Farklı Sudoku (Dutch Whispers Sudoku) (2): Klasik Sudoku kuralları geçerlidir. Ayrıca, çizgi üzerinde yer alan sayılardan her birinin kendisinden hemen önceki veya sonraki sayı ile arasında en az 4 fark olması gerekmektedir.

Çözüm Giriş Şekli: İşaretlenen satırları soldan sağa, işaretlenen sütunları ise yukarıdan aşağıya doğru giriniz.

Verilen Örneğin Cevabı:

1A: 614325

1B: 253164

Örnek:

1	2				
3					
1A →			4		
1B →				1	
					1
				5	2

Çözüm:

1	2	6	5	4	3
3	4	5	2	1	6
1A →	6	1	4	3	2
1B →	2	5	3	1	6
	5	6	2	4	3
	4	3	1	6	5

Renban Sudoku (2): Klasik Sudoku kuralları geçerlidir. Ayrıca, aynı çizgi üzerinde yer alan sayıların sırası karışık olsa bile ardışık olmaları gerekmektedir.

Çözüm Giriş Şekli: İşaretlenen satırları soldan sağa, işaretlenen sütunları ise yukarıdan aşağıya doğru giriniz.

Verilen Örneğin Cevabı:

1A: 412356

1B: 265134

Örnek:

1A →					
		3	4		
		4	5		
1B →					

Çözüm:

1A →	4	1	2	3	5	6
	5	3	6	2	4	1
	1	5	3	4	6	2
	6	2	4	5	1	3
	3	4	1	6	2	5
1B →	2	6	5	1	3	4

- Sudoku Bireysel 3 – 45 Dakika

-Klasik Sudoku (1): Örnek ve açıklama yukarıda mevcut.

Köşegen Sudoku (Diagonal / X Sudoku) (1): Klasik Sudoku kuralları geçerlidir. Ayrıca, yerleştirilen sayılar ızgaranın köşegenleri üzerinde tekrar edemezler.

Çözüm Giriş Şekli: İşaretlenen satırları soldan sağa, işaretlenen sütunları ise yukarıdan aşağıya doğru giriniz.

Verilen Örneğin Cevabı:

1A: 512463

1B: 251634

Örnek:

	2				
1		3			
1A →	1				
				5	
1B →			6		4
				1	

Çözüm:

6	2	5	3	4	1
1	4	3	5	2	6
1A →	5	1	2	4	6
	4	3	6	1	5
1B →	2	5	1	6	3
	3	6	4	2	1

Şah Hamlesiz Sudoku (Anti-King Sudoku) (1): Klasik Sudoku kuralları geçerlidir. Ayrıca, yerleştirilen sayılar birbirinin çevresindeki 8 hücre içerisinde tekrar edemez.

Çözüm Giriş Şekli: İşaretlenen satırları soldan sağa, işaretlenen sütunları ise yukarıdan aşağıya doğru giriniz.

Verilen Örneğin Cevabı:

1A: 253641

1B: 526314

Örnek:

	1				
1A →	2		3		
	4		5		
1B →		6		1	
			4		2
				3	

Çözüm:

6	1	4	2	5	3
1A →	2	5	3	6	4
	3	4	1	5	2
1B →	5	2	6	3	1
	1	3	5	4	6
	4	6	2	1	3

Kropki Eşli Sudoku (Kropki Pairs Sudoku) (1): Klasik Sudoku kuralları geçerlidir. Ayrıca, kutucukların arasında bulunmakta olan beyaz daireler ardışık iki sayıyı, siyah daireler ise bir sayının diğerinin iki katı olduğunu temsil etmektedir.

Çözüm Giriş Şekli: İşaretlenen satırları soldan sağa, işaretlenen sütunları ise yukarıdan aşağıya doğru giriniz.

Verilen Örneğin Cevabı:

1A: 324165

1B: 152436

Örnek:

1A →		●			
			3	●	
1B →			2	○	
		●	5		
	○	3			
				○	

Çözüm:

1A →	3	2	4	1	6	5
	6	1	5	3	2	4
1B →	1	5	2	4	3	6
	4	3	6	5	1	2
	5	6	3	2	4	1
	2	4	1	6	5	3

Bölgesel Sudoku (Irregular Sudoku) (1): Klasik Sudoku kuralları geçerlidir. Bölgelerin bazıları ya da tamamının şekli değişmiş durumdadır.

Çözüm Giriş Şekli: İşaretlenen satırları soldan sağa, işaretlenen sütunları ise yukarıdan aşağıya doğru giriniz.

Verilen Örneğin Cevabı:

1A: 645132

1B: 156324

Örnek:

	1				
	2	3			
		4			
1A →			1		
			2	6	
1B →				2	

Çözüm:

	3	1	2	4	5	6
	5	2	3	6	4	1
	2	6	4	5	1	3
1A →	6	4	5	1	3	2
	4	3	1	2	6	5
1B →	1	5	6	3	2	4

Ekstra Bölge Sudoku (Extra Region Sudoku) (1): Klasik Sudoku kuralları geçerlidir. Ayrıca, ızgara üzerindeki gri renkli hücreler bulduklarına ek olarak yeni bir bölge oluşturmaktadır. Bu bölge içerisinde sayı tekrarı olamaz.

Çözüm Giriş Şekli: İşaretlenen satırları soldan sağa, işaretlenen sütunları ise yukarıdan aşağıya doğru giriniz.

Verilen Örneğin Cevabı:

1A: 126345

1B: 345261

Örnek:

				1	2
				3	4
2	3				
5	6				

1A →

1B →

Çözüm:

4	5	3	6	1	2
6	1	2	5	3	4
1	2	6	3	4	5
3	4	5	2	6	1
2	3	1	4	5	6
5	6	4	1	2	3

1A →

1B →

Sınırlar Arası Sudoku (Between Lines Sudoku) (1): Klasik Sudoku kuralları geçerlidir. Ayrıca, verilen çizgi üzerindeki sayılar, çizgi uçlarındaki dairelerdeki iki sayının değerleri arasında olmalıdır.

Çözüm Giriş Şekli: İşaretlenen satırları soldan sağa, işaretlenen sütunları ise yukarıdan aşağıya doğru giriniz.

Verilen Örneğin Cevabı:

1A: 125634

1B: 516342

Örnek:

3					5
		1	2		
		3	4		
4					1

1A →

1B →

Çözüm:

3	6	4	1	2	5
1	2	5	6	3	4
6	4	1	2	5	3
2	5	3	4	1	6
5	1	6	3	4	2
4	3	2	5	6	1

1A →

1B →

Oklu Sudoku (Arrow Sudoku) (1): Klasik Sudoku kuralları geçerlidir. Yuvarlakların içerisinde bulunacak olan sayılar, ona bağlı olan okun üzerindeki sayıların toplamını vermektedir.

Çözüm Giriş Şekli: İşaretlenen satırları soldan sağa, işaretlenen sütunları ise yukarıdan aşağıya doğru giriniz.

Verilen Örneğin Cevabı:

1A: 453261

1B: 612435

Örnek:

3	4		○		
2		○			
1A →	○				
1B →	○				
					4
				1	2

Çözüm:

3	4	1	5	2	6
2	6	5	1	4	3
1A →	4	5	3	2	6
1B →	6	1	2	4	3
	1	2	6	3	5
	5	3	4	6	1

-Renban Sudoku (1): Örnek ve açıklama yukarıda mevcut.

-Palindrom Sudoku (1): Örnek ve açıklama yukarıda mevcut.

• Sudoku Takım 1 – 20 Dakika:

-Klasik Sudoku (4): Örnek ve açıklama yukarıda mevcut.

Samuray Sudoku (1): Klasik Sudoku kuralları geçerlidir. Ayrıca, verilen ızgaraların kesişen kısımlarındaki sayılar kesişmekte olan iki ızgaranın da kısıtlamalarından etkilenmektedir.

Çözüm Giriş Şekli: İşaretlenen satırları soldan sağa, işaretlenen sütunları ise yukarıdan aşağıya doğru giriniz.

Verilen Örneğin Cevabı:

1A: 3421

1B: 2314213214

1C: 14321423

Örnek:

	2		4			1		3	
1		3				4			1
			3						
				2					
	3							1	
	4							2	
		2				3			
		4				1			

Çözüm:

4	1	2	3			4	3	1	2	
3	2	1	4			1	2	3	4	
1	4	3	2			3	4	2	1	
2	3	4	1	4	3	2	1	4	3	
			2	3	4	1				
			3	1	2	4				
	2	3	1	4	2	1	3	2	1	4
	1	4	3	2			1	4	2	3
	4	1	2	3			2	3	4	1
	3	2	4	1			4	1	3	2

-Bu turda takımların görevi, beş adet 9x9 ızgaradan oluşmakta olan Samuray Sudoku'yu çözmektir. Yarışmacılar, soruyu kolaylaştırabilmek adına çözümü zorunlu olmayan dört adet klasik sudoku içerisinde belirtilmiş noktalara gelen sayıları, Samuray Sudoku ızgarası üzerinde aynı sembollerle belirtilen hücrelere aktarabileceklerdir.

- Sudoku Bireysel 4 – 20 Dakika:

Apartmanlar Sudoku (Skyscrapers Sudoku) (2): Klasik Sudoku kuralları geçerlidir. Izgara üzerindeki her bir sayı bir kendisi kadar kata sahip olan bir apartmanı temsil etmektedir. Izgaranın kenarlarında verilmiş olan ipuçları o yönden bakıldığında kaç adet apartman “görüldüğünü” göstermektedir. Daha çok katlı olan apartmanlar, daha az katlı olan apartmanların görülmesini engeller.

Çözüm Giriş Şekli: İşaretlenen satırları soldan sağa, işaretlenen sütunları ise yukarıdan aşağıya doğru giriniz.

Verilen Örneğin Cevabı:

1A: 136542

1B: 425631

Örnek:

	2	3	4	5	
1					2
1A →					
1B →			5	6	
2		1	2		3
3					2

Çözüm:

	2	3	4	5		
1	5	4	2	3	1	6
1A →	6	1	3	4	2	5
1B →	1	3	6	5	4	2
2	4	2	5	6	3	1
2	3	6	1	2	5	4
3	2	5	4	1	6	3

Apartmanlar Sudoku (Termometreli) (Skyscrapers Sudoku (Thermometers)) (2): Apartmanlar Sudoku ve Termometre Sudoku (SB6 – 3. örnek) kuralları geçerlidir.

Çözüm Giriş Şekli: İşaretlenen satırları soldan sağa, işaretlenen sütunları ise yukarıdan aşağıya doğru giriniz.

Verilen Örneğin Cevabı:

1A: 231654

1B: 346125

Örnek:

1A →		1			4
			2		
				3	
1B →		6			

Çözüm:

	1	3	4				
1	6	2	3	5	4	1	
2	5	1	4	3	6	2	
1A →	3	2	3	1	6	5	4
	4	6	5	2	1	3	
	1	5	2	4	3	6	
1B →	3	4	6	1	2	5	

Apartmanlar Sudoku (Oklu) (Skyscrapers Sudoku (Arrow)) (2): Apartmanlar Sudoku ve Oklu Sudoku kuralları geçerlidir.

Çözüm Giriş Şekli: İşaretlenen satırları soldan sağa, işaretlenen sütunları ise yukarıdan aşağıya doğru giriniz.

Verilen Örneğin Cevabı:

1A: 416532

1B: 243156

Örnek:

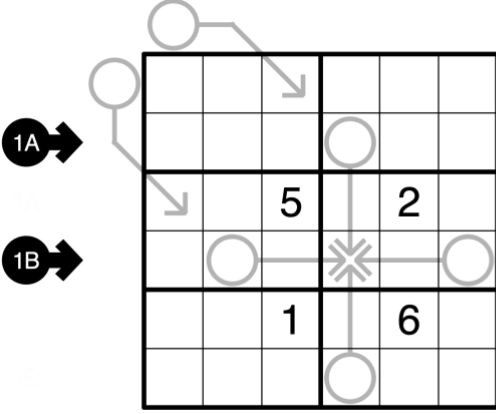

Çözüm:

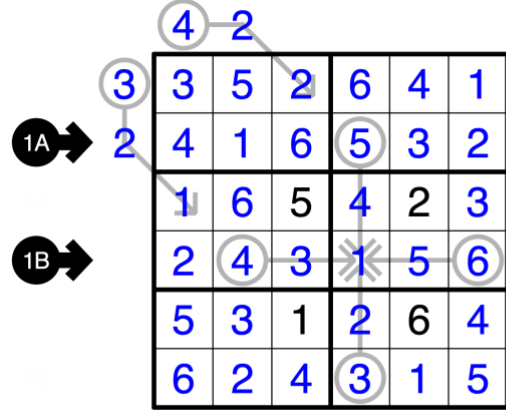

Apartmanlar Sudoku (Oklu ve Termometreli) (Skyscrapers Sudoku (Arrow and Thermometers)) (1): Apartmanlar Sudoku, Oklu Sudoku ve Termometre Sudoku (SB6-3. örnek) kuralları geçerlidir.

Çözüm Giriş Şekli: İşaretlenen satırları soldan sağa, işaretlenen sütunları ise yukarıdan aşağıya doğru giriniz.

Verilen Örneğin Cevabı:

1A: 215364

1B: 634512

Örnek:

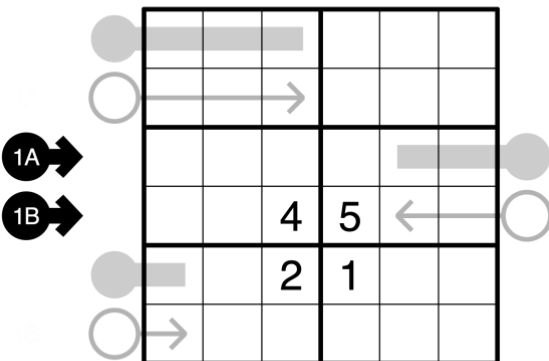

Çözüm:

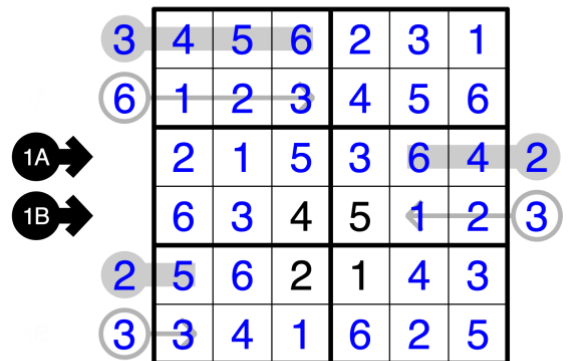

- Sudoku Bireysel 5 – 20 Dakika:

Sudo-Kurve (2): Klasik sudoku kuralları geçerlidir. Ayrıca bazı satırlar veya sütunlar bükülmüş olabilir, bu satır ve sütunlar ızgaraları birbirine bağlayan çizgiler ile gösterilmiştir.

Çözüm Giriş Şekli: İşaretlenen satırları soldan sağa, işaretlenen sütunları ise yukarıdan aşağıya doğru giriniz. Bu giriş şekli, bükülmüş satır ya da sütunlar için de geçerlidir.

Verilen Örneğin Cevabı:

1A: 1324

1B: 1234

Örnek:

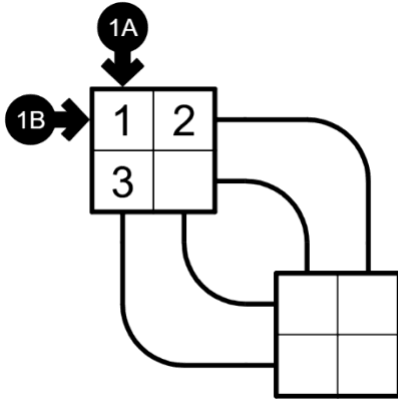

Çözüm:

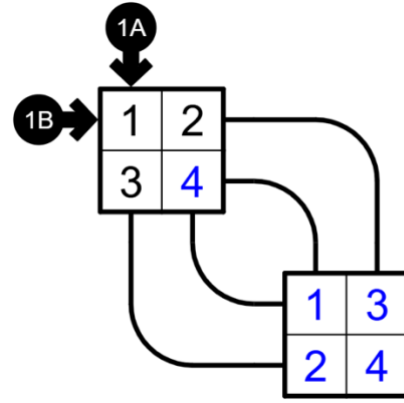

Isodoku (2): Klasik sudoku kuralları geçerlidir. Ayrıca ızgaranın tamamı bir küp yüzeyine dökülmüştür.

Çözüm Giriş Şekli: İşaretlenen satır veya sütunları, okun gösterdiği yönde giriniz.

Verilen Örneğin Cevabı:

1A: 4321

1B: 4213

Örnek:

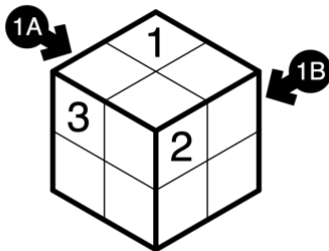

Çözüm:

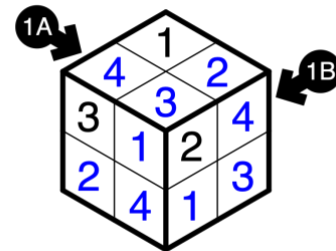

Parke Sudoku (Tile Sudoku) (2): Klasik sudoku kuralları geçerlidir. Ayrıca bazı hücreler olması gerekenden daha farklı şekillerdedir, bu hücreler birden fazla satır ya da sütunu kaplayabilirler. Izgara üzerindeki renklendirmeler görsellik amaçlıdır.

Çözüm Giriş Şekli: İşaretlenen satırları soldan sağa, işaretlenen sütunları ise yukarıdan aşağıya doğru giriniz.

Verilen Örneğin Cevabı:

1A: 4231

1B: 3142

Örnek:

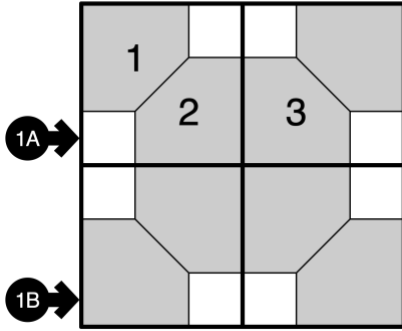

Çözüm:

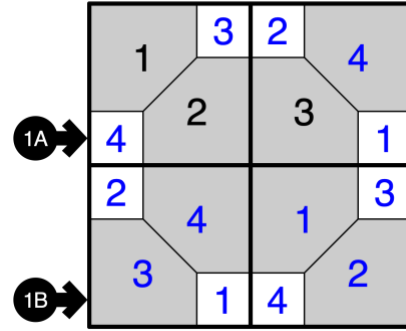

Sıkışık Sudoku (Tight-Fit Sudoku) (2): Klasik sudoku kuralları geçerlidir. Ayrıca içerisinde çizgi bulunan hücrelerde iki adet sayı bulunmalıdır. Bu sayılardan büyük olanı sağ aşağı köşeye ve küçük olanı ise sol yukarı köşeye yazılmalıdır.

Çözüm Giriş Şekli: İşaretlenen satırları soldan sağa, işaretlenen sütunları ise yukarıdan aşağıya doğru giriniz. İşaretlenmiş satır veya sütununuzdaki hücrelerden birinde birden fazla sayı varsa, ilerlediğiniz yöne göre sayıları yerleştirin.

Verilen Örneğin Cevabı:

1A: 512346

1B: 153462

Örnek:

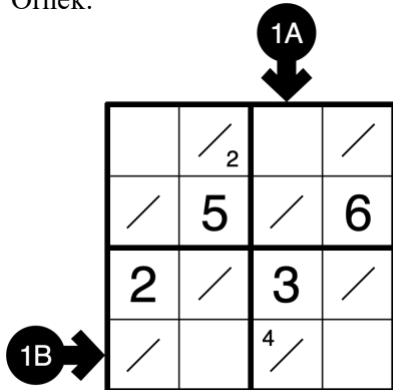

Çözüm:

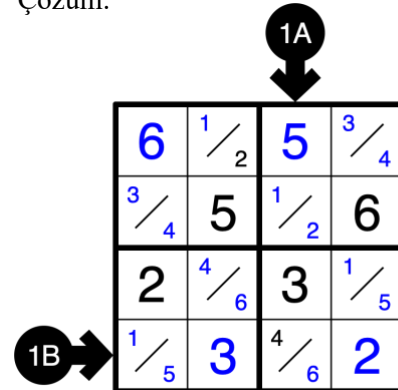

Eksik / Fazla Sudoku (Deficit-Surplus Sudoku) (1): Klasik sudoku kuralları geçerlidir. Ayrıca, $N \times N$ ızgara için; hücre sayısı N 'den eksik olan bölgelerde her sayıdan bir tane olmak zorunda değildir fakat sayı tekrarı yapılamaz. Hücre sayısı N 'den fazla olan bölgelerde 1'den N 'ye kadar olan sayılar en az bir kere bulunmak şartıyla sayı tekrarı yapılabilir.

Çözüm Giriş Şekli: İşaretlenen satırları soldan sağa, işaretlenen sütunları ise yukarıdan aşağıya doğru giriniz.

Verilen Örneğin Cevabı:

1A: 421365

1B: 352146

Örnek:

				1	3
			4		2
1A →		1		6	
	3		5		
	2		5		
1B →		5			

Çözüm:

	5	4	6	2	1	3
	1	6	3	4	5	2
1A →	4	2	1	3	6	5
	6	3	4	5	2	1
	2	1	5	6	3	4
1B →	3	5	2	1	4	6

- Sudoku Takım 2 – 20 Dakika:

-Bu turda yarışmacılar karşılıklarına gelen eksik ve çok çözümlü sekiz ızgara ile karşılaşacaklar. Bu ızgaraları ikişerli eşleştirerek dört adet yeni ızgara oluşturmaları gerekmektedir. Oluşturulan ızgaralar; birleşen eksik soruların tüm sayı ipuçlarının ve varyant ipuçlarının deęiřtirmeden, döndürmeden veya yansıtmadan aynı konumlarına yerleřtirilmiř şekilde ortaya çıkarılmalıdır. Ařaęıda tur içerisinde kullanılacak olan sekiz varyant verilmiřtir.

-Ekstra Bölge Sudoku (1): Örnek ve açıklama yukarıda mevcut.

-Kropki Çiftli Sudoku (1): Örnek ve açıklama yukarıda mevcut.

-Köşegen Sudoku (1): Örnek ve açıklama yukarıda mevcut.

-Oklu Sudoku (1): Örnek ve açıklama yukarıda mevcut.

-Palindrom Sudoku (1): Örnek ve açıklama yukarıda mevcut.

-Şah Hamlesiz Sudoku (1): Örnek ve açıklama yukarıda mevcut.

Tekli Çiftli Sudoku (Odd-Even Sudoku) (1): Klasik Sudoku kuralları geçerlidir. Hücrelerin üzerinde bulunan yuvarlaklar tek sayıları, kareler ise çift sayıları temsil etmektedir. Tüm kareler ve yuvarlaklar verilmemiřtir.

Çözüm Giriş Şekli: İşaretlenen satırları soldan saęa, işaretlenen sütunları ise yukarıdan ařaęıya doęru giriniz.

Verilen Örneęin Cevabı:

1A: 361245

1B: 412653

Örnek:

1		●			2
	●		■		
1A → ●		1		■	
	■		3		■
1B →		■		●	
6			●		4

Çözüm:

1	4	3	5	6	2
2	5	6	4	3	1
1A → 3	6	1	2	4	5
5	2	4	3	1	6
1B → 4	1	2	6	5	3
6	3	5	1	2	4

Kale Sudoku (Fortress Sudoku) (1): Klasik Sudoku kuralları geçerlidir. Koyu renge boyanmış hücrelere gelen sayılar, ortogonal olarak çevresinde bulunan beyaz hücrelerdeki sayılardan büyük olmalıdır.

Çözüm Giriş Şekli: İşaretlenen satırları soldan sağa, işaretlenen sütunları ise yukarıdan aşağıya doğru giriniz.

Verilen Örneğin Cevabı:

1A: 563241

1B: 645123

Örnek:

				1	
				3	2
1A →			2		
		2			
	2	3			
1B →		4			

Çözüm:

	3	2	4	5	1	6
	1	5	6	4	3	2
1A →	5	6	3	2	4	1
	4	1	2	3	6	5
	2	3	1	6	5	4
1B →	6	4	5	1	2	3

- Sudoku Bireysel 6 – 20 Dakika:

-Şah Hamlesiz Sudoku (1): Örnek ve açıklama yukarıda mevcut.

At Hamlesiz Sudoku (*Anti Knight Sudoku*) (1): Klasik Sudoku kuralları geçerlidir. Yerleştirilen sayılar birbirine göre “at hamlesi” konumunda bulunamazlar (Herhangi bir ortogonal hücresi olan karenin yönündeki çaprazında kendisinden bulunamaz).

Çözüm Giriş Şekli: İşaretlenen satırları soldan sağa, işaretlenen sütunları ise yukarıdan aşağıya doğru giriniz.

Verilen Örneğin Cevabı:

1A: 416523

1B: 361452

Örnek:

1				3	
		2			
					4
			5		
				6	

1A →
1B →

Çözüm:

1	4	5	2	3	6
6	3	2	1	4	5
5	2	3	6	1	4
4	1	6	5	2	3
3	6	1	4	5	2
2	5	4	3	6	1

1A →
1B →

Termometreli Sudoku (*Thermometers Sudoku*) (1): Klasik Sudoku kuralları geçerlidir. Izgara üzerindeki termometrelerde bulunan sayılar, hazneden borunun ucuna doğru artacak şekilde sıralanmalıdır.

Çözüm Giriş Şekli: İşaretlenen satırları soldan sağa, işaretlenen sütunları ise yukarıdan aşağıya doğru giriniz.

Verilen Örneğin Cevabı:

1A: 164352

1B: 641235

Örnek:

		2	6		
		6	5		

1A →
1B →

Çözüm:

3	5	2	6	4	1
4	1	6	5	2	3
5	2	3	1	6	4
1	6	4	3	5	2
6	4	1	2	3	5
2	3	5	4	1	6

1A →
1B →

-Oklu Sudoku (1): Örnek ve açıklama yukarıda mevcut.

-Kale Sudoku (1): Örnek ve açıklama yukarıda mevcut.

Klon Sudoku (1): Klasik Sudoku kuralları geçerlidir. Ayrıca, aynı şekli oluşturan griyle boyanmış hücrelerde (klonlarda) aynı sayılar şekiller döndürülmeden veya yansıtılmadan aynı pozisyonda bulunmalıdır. Klonlar içinde sayı tekrarı yapılabilir.

Çözüm Giriş Şekli: İşaretlenen satırları soldan sağa, işaretlenen sütunları ise yukarıdan aşağıya doğru giriniz.

Verilen Örneğin Cevabı:

1A: 425613

1B: 136542

Örnek:

6					
			1	2	
1A →					
1B →	3				
	4				
					4

Çözüm:

6	1	2	4	3	5	
3	5	4	1	2	6	
1A →	4	2	5	6	1	3
1B →	1	3	6	5	4	2
5	4	3	2	6	1	
2	6	1	3	5	4	

Belirsiz XV Eşli Sudoku (Ambiguous XV Pairs Sudoku) (1): Klasik Sudoku kuralları geçerlidir.

Ayrıca, iki hücrenin ortasında bulunan daireler, bu hücrelerdeki sayıların toplamının 5 ya da 10 olması gerektiğini belirtir.

Çözüm Giriş Şekli: İşaretlenen satırları soldan sağa, işaretlenen sütunları ise yukarıdan aşağıya doğru giriniz.

Verilen Örneğin Cevabı:

1A: 312465

1B: 123654

Örnek:

1A →					5
	○			○	
1B →	1	2			
				3	2
		○		○	
	2				

Çözüm:

1A →	3	1	2	4	6	5
	6	4	5	3	2	1
1B →	1	2	3	6	5	4
	4	5	6	1	3	2
	5	6	4	2	1	3
	2	3	1	5	4	6

-At Hamlesiz Sudoku (1): Örnek ve açıklama yukarıda mevcut.

Atlıların Kâbusu Sudoku (Knightmare Sudoku) (1): Klasik Sudoku kuralları geçerlidir. Ayrıca, birbirine “at hamlesi” uzaklığındaki iki hücrenin içindeki sayıların toplamı 5 veya 15 olamaz.

Çözüm Giriş Şekli: İşaretlenen satırları soldan sağa, işaretlenen sütunları ise yukarıdan aşağıya doğru giriniz.

Verilen Örneğin Cevabı:

1A: 546132

1B: 365421

Örnek:

	1	2	3		
				4	
1A →	4				
		4	5	6	
1B →					

Çözüm:

	4	5	3	2	1	6
	6	1	2	3	5	4
	2	3	1	6	4	5
1A →	5	4	6	1	3	2
	1	2	4	5	6	3
1B →	3	6	5	4	2	1

Toplamlı Sudoku (Killer Sudoku) (1): Klasik Sudoku kuralları geçerlidir. Ayrıca, kesikli çizgilerle verilmiş bölgelerdeki sayıların toplamı bölgenin sol üst köşesinde verilmiş sayıya eşit olmalıdır. Kesikli çizgilerle oluşturulmuş bölgeler içinde sayı tekrarı yapılamaz.

Çözüm Giriş Şekli: İşaretlenen satırları soldan sağa, işaretlenen sütunları ise yukarıdan aşağıya doğru giriniz.

Verilen Örneğin Cevabı:

1A: 324651

1B: 561243

Örnek:

1A →	¹²					⁷
			5	3		
	4		¹³			
	⁸					5
		3	5	¹⁴		
1B →						

Çözüm:

1A →	¹²	3	2	4	6	5	⁷	1
		6	1	5	3	2		4
	4	5	¹³	6	1	3		2
	⁸	1	3	2	4	6		5
		2	4	3	5	¹⁴	1	6
1B →		5	6	1	2	4		3

5 Numara Yaşıyor Sudoku (Number 5 is Alive Sudoku) (1): Klasik Sudoku kuralları geçerlidir. Ayrıca, kesikli çizgilerle verilmiş bölgelerdeki sayıların toplamları 5 ile bitmek zorundadır (toplamlar 5, 15, 25, 35 veya 45 olabilir). Kesikli çizgilerle oluşturulmuş bölgeler içinde sayı tekrarı yapılamaz.

Çözüm Giriş Şekli: İşaretlenen satırları soldan sağa, işaretlenen sütunları ise yukarıdan aşağıya doğru giriniz.

Verilen Örneğin Cevabı:

1A: 564231

1B: 415362

Örnek:

1A →				2	3	
			3		2	
		5		1		
1B →						
		3	2			

Çözüm:

1A →	5	6	4	2	3	1
	3	2	1	6	5	4
	1	4	3	5	2	6
	2	5	6	1	4	3
1B →	4	1	5	3	6	2
	6	3	2	4	1	5

Yalancı Toplamlı Sudoku (Liar Killer Sudoku) (1): Toplamlı Sudoku kuralları geçerlidir. Kesik çizgilerle verilmiş bölgelerden yalnızca birinin sol üst köşesinde yazan toplam doğru değildir.

Çözüm Giriş Şekli: İşaretlenen satırları soldan sağa, işaretlenen sütunları ise yukarıdan aşağıya doğru giriniz.

Verilen Örneğin Cevabı:

1A: 561342

1B: 342651

Örnek:

⁹		⁹		¹³	
6	¹¹				4
²⁵					
¹⁰			¹⁵		
⁹	4	⁸			¹² 5
		⁹			

1A →

1B →

Çözüm:

⁹	1	2	⁹	4	5	¹³	6	3
6	¹¹	5	3	1	2		4	
²⁵	5	6	1	3	4		2	
¹⁰	3	4	2	¹⁵	6	5	1	
⁹	4	1	⁸	6	2	3	¹²	5
	2	3	⁹	5	4	1		6

1A →

1B →